

Người liên hệ: _____

Điện thoại: _____

Công ty: _____

Số lượng: _____

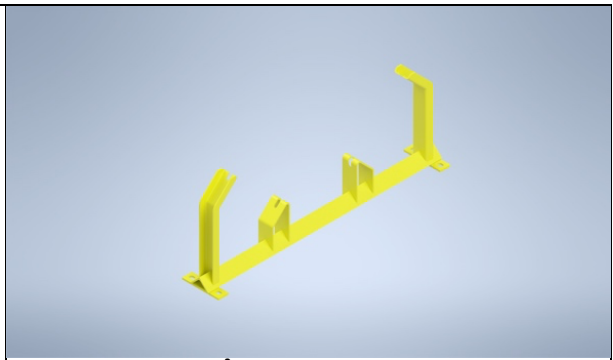

SẢN PHẨM: GIÁ ĐỠ CON LĂN

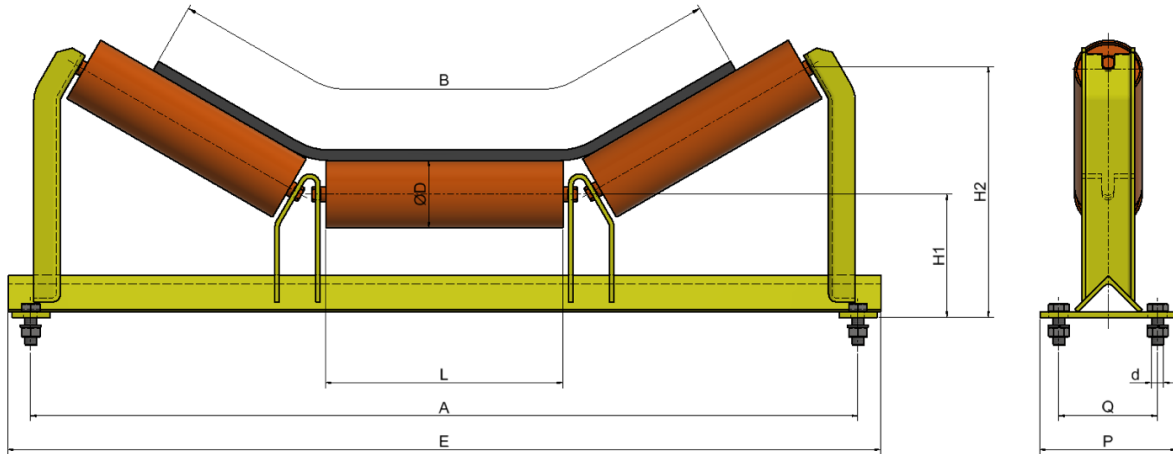

Vật liệu gia công Thép Thép mạ kẽm Inox

Thông số kỹ thuật

Khổ băng (B)	Con lăn		Giác cài	A	E	H1	H2	P	Q	d	Thép V	Độ dày tay	Độ dày đế
	ØD	L											
B500	76/89	190	14	720	760	125	240	170	130	M12	63*6	3.0	6.0
B650	76-108	124	14	870	910	125	260	170	130	M12	63*6	3.0	6.0
B800	89-133	305	14	1070	1110	125	280	170	130	M12	63*6	3.0	6.0
B1000	89-133	380	18	1300	1350	156	350	220	180	M16	75*7	4.0	8.0
B1200	108-159	450	18	1550	1610	176	395	260	220	M16	100*8	4.0	10.0
B1400	108-159	520	18	1750	1810	176	425	260	220	M16	100*8	4.0	10.0

Thông tin Quý khách cung cấp sẽ được chúng tôi dùng làm cơ sở để báo giá sơ bộ, mọi thay đổi hoặc bổ sung (nếu có) sẽ luôn được ghi nhận và điều chỉnh trên báo giá trong suốt quá trình làm việc giữa hai bên. Rất hi vọng được hợp tác với Quý khách!

CON LĂN BĂNG TẢI NAM SƠN

Hotline: 0396 962 999
Website: nsme.vn

NAMSON
MATERIALS & EQUIPMENT